

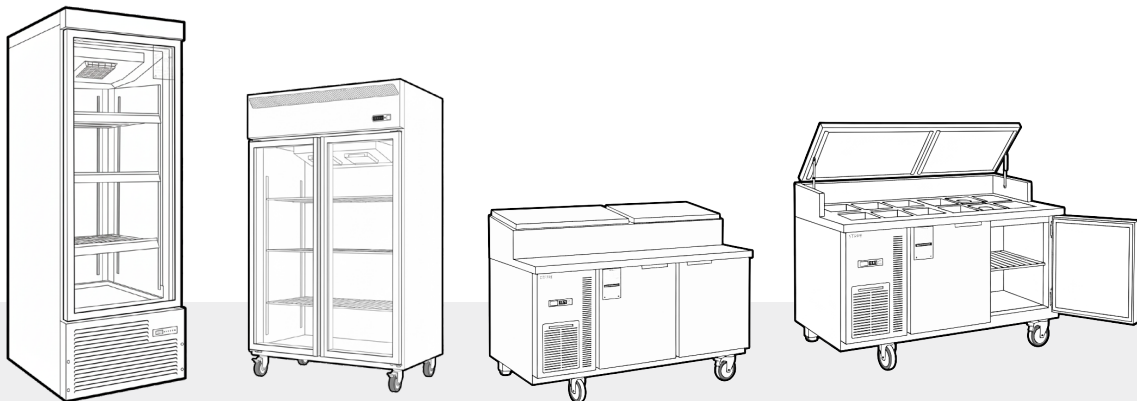

## Manual de usuario de Refrigeradores, Exhibidores y Mesas Refrigeradas



### Modelos Aplicables:

- EVR380
- EVF380
- RVR430
- RVF430
- EVR900
- EVF900
- RVR900
- RVF900
- MER240
- MEF430
- MPR240
- MPF240
- MGF240

**Importante:** Lea este manual detenidamente antes de usarlo y consérvelo para futuras consultas.



www.rgcrefrige-

¡Síguenos en nuestras RRSS



@rgcrefrigeracion!

## 1. Descripción general

1. Esta serie de equipos comerciales RGC adopta unidades de refrigeración de alta eficiencia con conexiones y tubos de cobre completos para un rendimiento de refrigeración superior y una vida útil prolongada, equipados con compresores y ventiladores herméticos de primera calidad para una refrigeración rápida, eficiencia energética y bajo nivel de ruido.
2. Los controladores electrónicos de temperatura garantizan una regulación de la temperatura precisa y fiable.
3. Diseño optimizado con excelente disipación de calor, amplio espacio de almacenamiento y mantenimiento sencillo para el usuario.
4. Aislamiento de espuma de poliuretano para armarios/puertas; las puertas de vidrio de doble acristalamiento con mecanismos de retorno automático mejoran la retención térmica y la durabilidad.
5. Exterior de acero inoxidable para mayor higiene, fácil limpieza y resistencia a la corrosión.
6. Los evaporadores internos con aletas y circulación forzada de aire garantizan una distribución uniforme de la temperatura.

## Tabla comparativa de productos

### Exhibidor Refrigerado Vertical de 1 puerta RGC

Modelo	RGC EVR380	RGC EVF380
Dimensiones	600 x 800 x 1960	
Volúmen	380L	
Temperatura	0 ~ 5°C	-18 ~ -21°C
Potencia	250W	600W
Voltaje	110V/60Hz	



### Refrigerador Vertical de 1 puerta RGC

Modelo	RGC RVR430	RGC RVF430
Dimensiones	600 x 800 x 1960	
Volúmen	430L	
Temperatura	0 ~ 5°C	-18 ~ -21°C
Potencia	250W	600W
Voltaje	110V/60Hz	



### Exhibidor Refrigerado Vertical de 2 puertas RGC

Modelo	RGC EVR900	RGC EVF900
Dimensiones	1200 x 750 x 1960 mm	
Volúmen	900L	
Temperatura	0 ~ 5°C	-18 ~ -21°C
Potencia	400W	800W
Voltaje	110V/60Hz	



### Refrigerador Vertical de 2 puertas RGC

Modelo	RGC RVR900	RGC RVF900
Dimensiones	1200 x 750 x 1960 mm	
Volúmen	900L	
Temperatura	0 ~ 5°C	-18 ~ -21°C
Potencia	400W	800W
Voltaje	110V/60Hz	



### Mesa de trabajo refrigerada con puertas de vidrio RGC

Modelo	RGC MER240	RGC MEF430
Dimensiones	1200 x 700 x 800 mm	1800 x 700 x 800 mm
Volúmen	240L	430L
Temperatura	0 ~ 5°C	0 ~ 5°C
Potencia	240W	280W
Voltaje	110V/60Hz	



### Mesa de trabajo refrigerada RGC

Modelo	RGC MPR240	RGC MPF240
Dimensiones	1200 x 700 x 800 mm	1200 x 700 x 800 mm
Volúmen	240L	240L
Temperatura	0 ~ 5°C	-18 ~ -21°C
Potencia	240W	440W
Voltaje	110V/60Hz	



### Mesa de trabajo con bandejas refrigeradas RGC

Modelo	RGC MGF240 (Ensalada)	RGC MGF240 (Pizza)
Dimensiones	1200 x 800 x 1140 mm	1800 x 800 x 1140 mm
Volúmen	350L	635L
Temperatura	0 ~ 5°C	
Potencia	300W	375W
Voltaje	110V/60Hz	



### III. Precauciones de seguridad

1. Esta serie de refrigeradores funciona con corriente alterna de 110-127 V 60 Hz. Si las fluctuaciones de voltaje superan ese rango, pueden producirse fallos de funcionamiento o daños. En tales casos, deje de utilizar el aparato o instale un estabilizador automático de voltaje con una potencia de 1000 W o superior.
2. Utilice una toma de corriente estándar de tres orificios con una capacidad nominal de 15 A o superior. No comparta la toma de corriente con otros aparatos.
3. Al enchufar o desenchufar el refrigerador, nunca tire del cable de alimentación. Sujete siempre firmemente el enchufe e insértelo o retírelo directamente de la toma de corriente.
4. Para garantizar la seguridad, nunca utilice el refrigerador si el cable de alimentación está dañado o el enchufe está desgastado.
5. Si el cable de alimentación está desgastado o dañado, debe ser reemplazado por un personal calificado.
6. Asegúrese de que el enchufe esté bien conectado a la toma de corriente para evitar riesgos de incendio. El electrodo de puesta a tierra de la toma de corriente debe estar correctamente conectado a tierra.

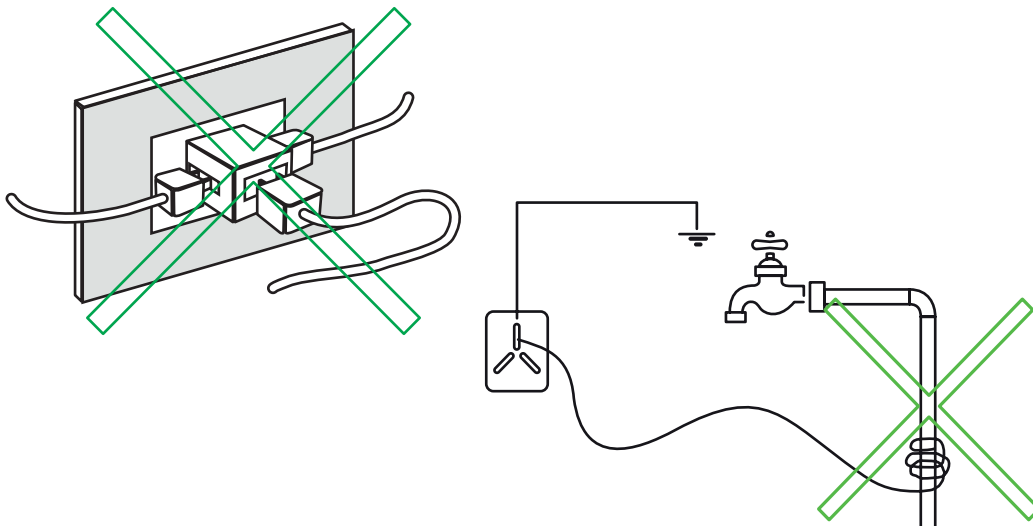

7. Por seguridad, evite colocar enchufes, estabilizadores de voltaje u otros dispositivos eléctricos encima del refrigerador. No utilice ningún aparato eléctrico dentro del refrigerador.
8. No guarde artículos inflamables, volátiles o tóxicos dentro del refrigerador.
9. Desconecte siempre la alimentación antes de mover el refrigerador. Al limpiar el interior o el exterior, evite enjuagarlo con chorros de agua para prevenir daños en los componentes eléctricos.

#### IV. Precauciones antes de usar

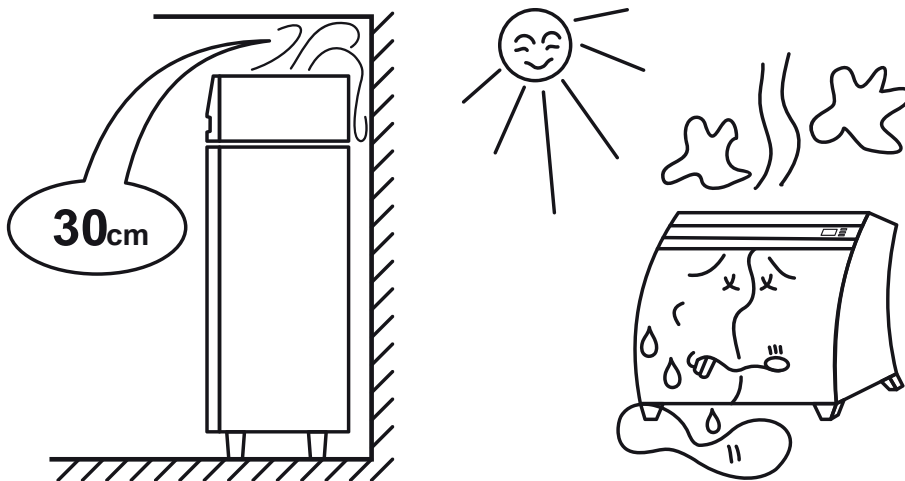

1. Durante el transporte, mantenga el refrigerador en posición vertical con un ángulo de inclinación máximo de 60°. Nunca lo coloque boca abajo ni en posición horizontal.
2. Instale el refrigerador en un área sombreada, bien ventilada y protegida de la lluvia.
3. Mantenga el refrigerador alejado de fuentes de calor. Mantenga un espacio libre de al menos 50 mm a cada lado y 300 mm por encima para una correcta disipación del calor.
4. Coloque el refrigerador sobre una superficie estable y nivelada, con las cuatro patas firmemente apoyadas en el suelo para garantizar la seguridad y reducir el ruido.
5. Antes de usar el aparato, mida la tensión de alimentación con un voltímetro. Debe estar entre 110 y 127 V; de lo contrario, no lo conecte.

**¡Nota!** Los daños causados por un voltaje anormal (por ejemplo, una falla del compresor) no están cubiertos por la garantía.

## V. Pautas de uso

### 1. Ajuste del control de temperatura

#### A. Diagrama del panel

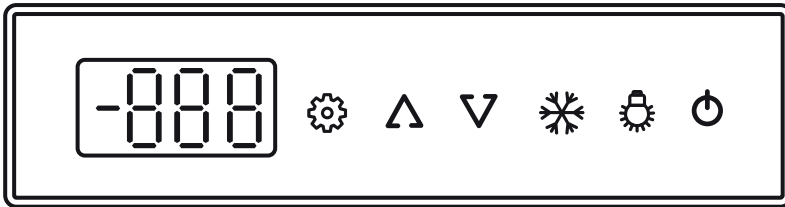

B. Temperatura mostrada: La temperatura que se muestra en el controlador refleja la temperatura interna durante el funcionamiento normal.

C. Ajuste de temperatura: En el modo de monitorización, pulse el botón **Set** durante 3 segundos para acceder al menú de usuario. Ajuste la temperatura con las teclas ▲ / ▼ .

#### D. Códigos de error:

E1: Fallo del sensor de temperatura del gabinete.  
E2: Fallo del sensor del evaporador.

- Tras enchufarlo, deje que funcione durante 1 o 2 horas antes de cargar objetos. Al desconectarlo, espere al menos 5 minutos antes de volver a conectarlo para evitar daños en el compresor. El indicador de encendido se ilumina al conectarlo y el indicador del compresor muestra su estado de funcionamiento.
- Minimice las aperturas de puertas y asegúrese de que estén bien cerradas para evitar la pérdida de aire frío y las fluctuaciones de temperatura.  
¡Atención! Una puerta mal sellada puede provocar el funcionamiento continuo del compresor, lo que podría causar daños.
- Consejos para almacenar alimentos:  
Deje enfriar los alimentos a temperatura ambiente antes de congelarlos. Envuelva los alimentos firmemente en film plástico no tóxico para evitar la transferencia de olores y la deshidratación. Deje un espacio de al menos 15 mm entre los alimentos para un enfriamiento uniforme. Evite colocar los alimentos húmedos directamente contra las paredes para evitar que se peguen.
- Limpieza: Evite polvos abrasivos, jabón, gasolina, agua caliente (>35 °C) o disolventes. Para manchas difíciles, utilice un paño suave con detergente suave y luego seque. Asegúrese de secar bien después de la limpieza.
- Limpie el filtro y las aletas del condensador mensualmente para mantener la eficiencia de enfriamiento.
- Para realizar reparaciones, retire el panel frontal para acceder a los sistemas de refrigeración o eléctricos.
- No obstruya la ventilación: Modelos verticales: Evite apilar objetos encima. Modelos horizontales: Mantenga las rejillas de ventilación traseras despejadas.

## VI. Mantenimiento y solución de problemas

Si se produce una avería, consulte la tabla que aparece a continuación antes de ponerse en contacto con el servicio técnico autorizado. Los usuarios sin formación específica no deben intentar realizar reparaciones para evitar riesgos o daños mayores.

Síntoma	Posibles causas	Soluciones recomendadas
<b>No enfría</b>	<ol style="list-style-type: none"> <li>1. Enchufe de alimentación suelto/desconectado.</li> <li>2. Uso de un adaptador de múltiples tomas.</li> <li>3. Interruptor de encendido apagado.</li> </ol>	<ol style="list-style-type: none"> <li>1. Vuelva a conectar el enchufe de alimentación de forma segura.</li> <li>2. Utilice una toma de corriente exclusiva.</li> <li>3. Encienda el interruptor de alimentación.</li> </ol>
<b>Enfriamiento lento</b>	<ol style="list-style-type: none"> <li>1. Exceso de comida que obstruye el flujo de aire.</li> <li>2. Luz solar directa o fuente de calor cercana</li> <li>3. Condensador sucio u obstruido.</li> </ol>	<ol style="list-style-type: none"> <li>1. Reorganiza los alimentos.</li> <li>2. Cambia de lugar el refrigerador.</li> <li>3. Limpia el condensador (desconecta la alimentación primero).</li> </ol>
<b>Ruido excesivo</b>	<ol style="list-style-type: none"> <li>1. Suelo inestable.</li> <li>2. Patas niveladoras mal ajustadas (contacto desigual).</li> </ol>	<ol style="list-style-type: none"> <li>1. Refuerce la base del piso</li> <li>2. Ajuste todos los pies niveladores para un contacto uniforme.</li> </ol>

## VII. Diagramas técnicos

Circuito de refrigeración enfriado por aire

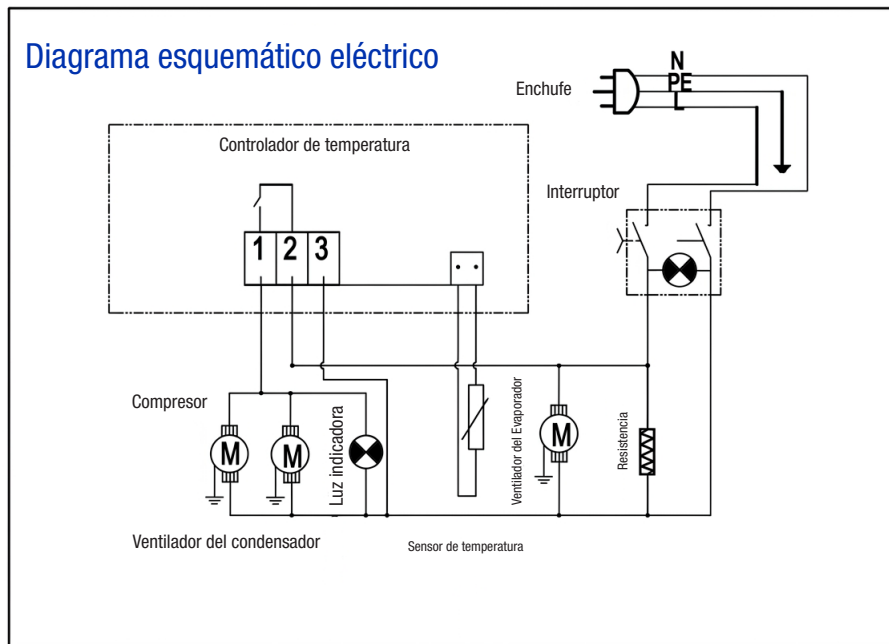

Esquema de cableado eléctrico

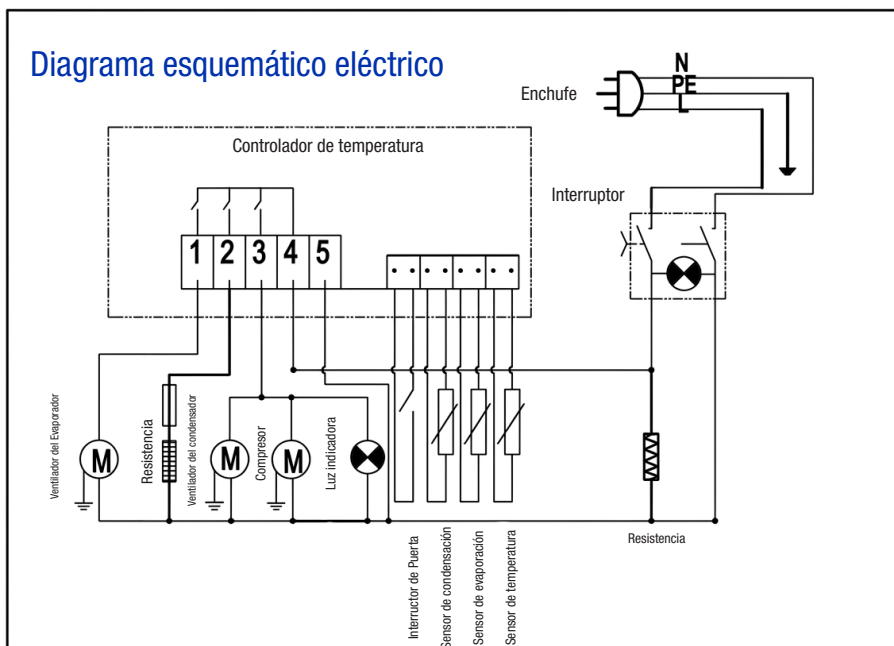

## VII I. Componentes principales de los equipos de refrigeración

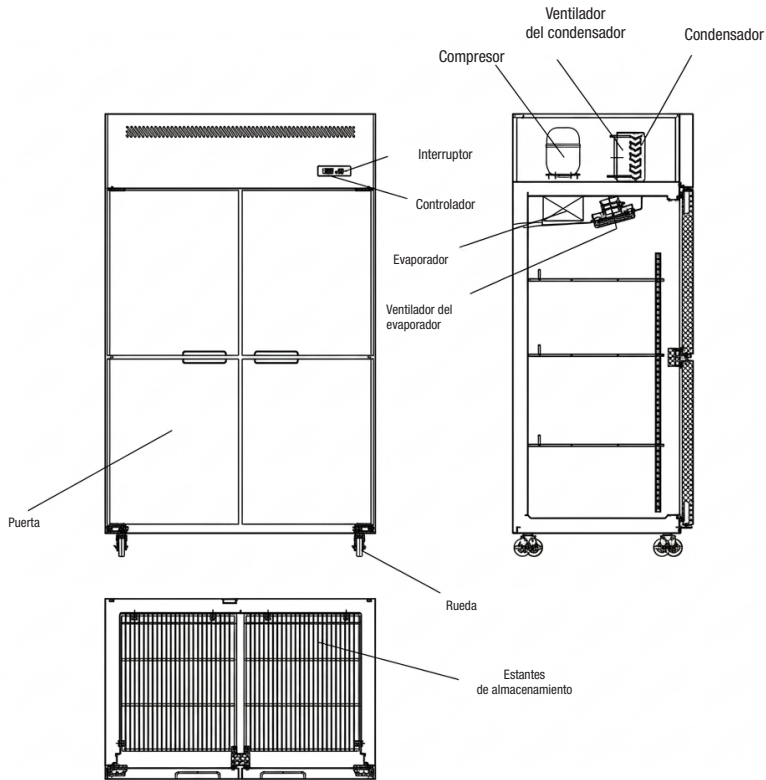

### Mesas refrigeradas

